

# RM 200 S



## SÉPARATRICES

Capacité : 800 - 1200 kg/h brut

Rendements : 40 - 85 %

Moteur : 11 kW

Poids : 670 kg

Approuvé CE



## SEPARATORS

Input capacity : 800 - 1200 kg/hr gross

Yield : 40 - 85 %

Motor : 11 kW

Weight : 670 kg

EC approved



## SEPARATOREN

Kapazität : 800 - 1200 kg/Std brutto

Ausbeute : 40 - 85 %

Motor : 11 kW

Gewicht : 670 kg

UE Vorschriften



## SEPARADORAS

Capacidad : 800 - 1200 kg/h brutos

Rendimientos : 40 - 85 %

Motor : 11 kW

Peso : 670 kg

Reglamentación CE



## МЯСОКОСТНЫЙ СЕПАРАТОР

Производительность : 800 - 1200 кг/час брутто (по загрузке)

КПД : 40 - 85 %

Двигатель : 11 кВт

Вес : 670 кг

Одобрено CE



## 分离机

产量 : 800 - 1200 公斤/小时

出品率 : 40 - 85 %

电机功率 : 11 千瓦

重量 : 670 公斤

符合欧共体标准



## فاصلة العظم من اللحم

طاقة الدخول « التغذية للألة » :

٨٠٠ - ١٢٠٠ كجم/ساعة قائم

الإنتاجية : ٤٠ - ٨٥ %

المحرك « الموتور » : ١١ ك. وات

الوزن : ٦٧٠ كيلو جرام

معتمد من السوق الأوروبية

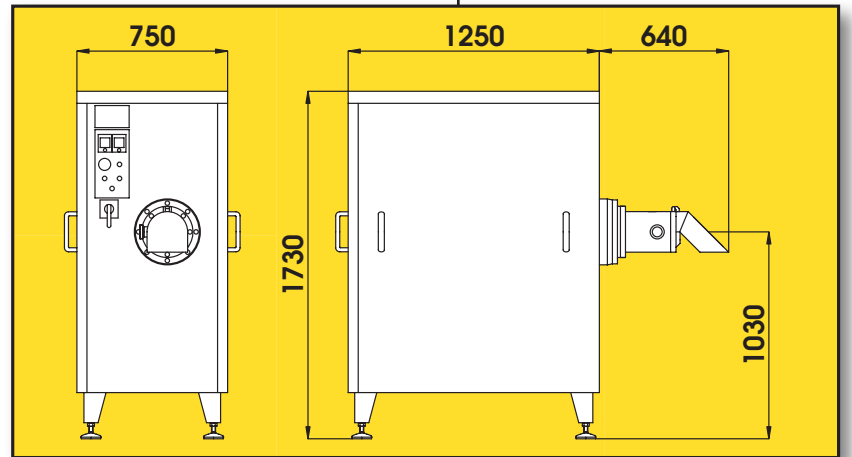

# LIMA

456, route de Rosporden - Z.I. Guelen - 29000 QUIMPER - FRANCE

Tel. : +33 (0) 298 948 968 - Fax : +33 (0) 298 948 969

www.lima-france.com - lima@lima-france.com

La société LIMA se réserve le droit d'apporter toutes modifications qu'elle jugerait utiles. Machines brevetées. Ce document n'est pas contractuel. - LIMA Company reserve the right to effect all the changes that they consider necessary. Patented machines. This document is not contractual. - Änderungen vorbehalten. Welwete Patente. Dieses dokument ist nicht verbindlich.